

AMMUNNAN OLYMPIALAJIT ATEENA 2004



SUOMEN JOUKKUE KISA OHJELMA

AMMUNNAN OLYMPIALAJIT

Ammunnan olympialajit jakautuvat neljään ryhmään: kivääri-, pistooli-, haulikko- ja riistamaalilajeihin. Kun miesten ja naisten kilpailut lasketaan yhteen, olympialajeja on yhteensä 17. Viimeksi lajivalikoimaa suurennettiin Atlantan olympialaisten jälkeen 1996, jolloin mukaan otettiin kaksi uutta lajia naisille: skeet ja trap.

Yleisurheilun (46 lajia), uinnin (34 lajia), voimistelun ja pyöräilyn (18 lajia) olympiohjelmassa on enemmän lajeja kuin ammunnessa. Painin, painonnoston ja judon lajimäärä on ammunnan kanssa samaa luokkaa.

KIVÄÄRILAJIT

Pienoiskivääri

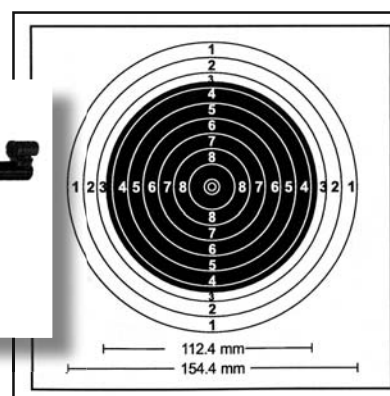

**Miehet 3x40 ls ja 60 ls makuu,
naiset 3x20 ls
Ampumamatka: 50m**



Miesten 3x40 ls kilpailussa asennot ammutaan seuraavassa järjestyksessä: 40 ls makuulta, aikaa 45 min, 40 ls pystystä, aikaa 75 min ja 40 ls polvelta, aikaa 60 min. Asentojen välillä on 10 minuutin tauot. Miesten makuukilpailussa ammutaan 60 laukausta ja ampuma-aika on koelaukauksineen 75 minuuttia.

Naisten 3x20 ls kilpailu ammutaan seuraavalla tavalla: 20 ls makuulta, 20 ls pystystä ja 20 ls polvelta. Aikaa on yhteensä 2 tuntia 15 minuuttia. Asentojen välillä ei ole taukoja.

Ase: Pienoiskivääri, jonka paino ei miehillä saa ylittää 8 kiloa ja naisilla kiväärin painoraja on 6,5 kiloa. Kaliiperi on .22 eli 5,6 mm.

Taulu: Pienoiskivääritaulussa kympin halkaisija on 10,4 mm. "Mustan" halkaisija on 11,2 cm.

Finaali: Loppukilpailuun pääsee peruskilpailun kahdeksan parasta. Kolmiasentoisessa kilpailussa ammutaan pystystä 10 yksittäistä laukausta. Makuukilpailussa finaali ammutaan luonnollisesti makuuasennosta. Lopputulos muodostuu peruskilpailun ja finaalin yhteistuloksesta. Finalistien sijoitukset ratkaistaan mahdollisten tasatulosten jälkeen yksittäisin lisälaukauksin, kunnes ero syntyy. Finaalissa tulokset laskeaan kymmenyksen tarkkuudella.

Pienoiskiväärin kolmiasentokilpailu



Makuuasento



Pystyasento



Polviasento

Ilmakivääri



Ilmakivääri: miehet 60 ls, naiset 40 ls
Ampumamatka: 10 m

Ase: Paine- tai puristeilmatoiminen kivääri. Kaliiperi enintään .177 eli 4,5 mm ja aseiden paino enintään 5,5 kg. Naiset ja miehet ampuvat samanlaisella aseella.

Luodit: Vapaasti kaupan olevat lyijyluodit.

Taulut: Kympin halkaisija 0,5 mm.

Ampuma-asento: Ampuminen tapahtuu "vapaalta kädeltä" ja seisten ilman tukea.

Ampumaohjelma: Miehet 60 laukausta, ampuma-aika 1 h 45 min. Naiset 40 laukausta, ampuma-aika 1 h 15 min.

Finaali: Kuten pienoiskiväärissä, loppukilpailuun pääsee peruskilpailun kahdeksan parasta. Siinä ammutaan 10 yksittäistä laukausta. Lopputulos muodostuu peruskilpailun ja finaalin yhteistuloksesta. Finalistien sijoitukset ratkaistaan mahdollisten tasatulosten jälkeen yksittäisin lisälaukauksin kunnes ero syntyy. Finaalissa tulokset lasketaan kymmenyksen tarkkuudella.

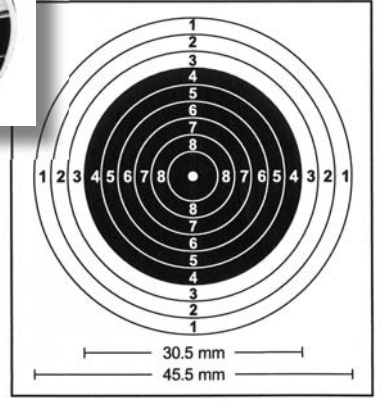

Taululaitteet

Arvokilpailujen (EM, MM, olympialaiset) taululaitteina luotilajeissa käytetään elektronisia tauluja, joissa mikrofonit rekisteröivät osuman sijainnin. Taulu on itse asiassa valkoinen peitelevy, jonka keskellä olevan aukon takana kulkee musta nauha. Nauha liikkuu jokaisesta laukauksesta eteenpäin. Osuma tulee näkyviin ampujan vieressä olevaan monitoriin ja ampujan takana olevaan tulostauluun. Muissa kilpailuissa käytössä ovat useimmiten perinteiset pahvitaulut.

Kivääriampujan erikoisvarusteet

Kivääriampujan varustesäännöt ovat tarkoin määritellyt. Sekä ampujan takin että housujen materiaalin paksuus ja jäykkyys tarkistetaan ennen kilpailua. Lisäksi tarkistetaan käsine, kengät ja pienoiskiväärissä käytettävä hihna.



HAULIKKOLAJIT

Haulikkolajit jaetaan trapiin, kaksostrapiin ja skeettiin. Trap-lajeissa ammutaan poispäin lentäviä kiekkoja, kun taas skeetissä ammutaan sivuilta tulevia kiekkoja.



Ase: normaalisti 12 kaliiperinen haulikko (myös pienempi kaliiberi sallittu)



Skeet- ja trap-haulikkojen erot ovat lähinnä haulikon perän kaltevuudessa ja piippujen supistuksessa. Trap-haulikon perän harja on korkeammalla, koska ammutaan poispäin lentäviä ja nousevia kiekkoja ja tällöin aseeseen täytyy ampua "ylemmäs" kuin skeet-haulikon. Myös supistukset ovat suuremmat, koska ampumaetäisyys on usein suurempi kuin skeetissä ja hauliparven täytyy tällöin pysyä paremmin koossa.

Aseessa on kaksi piippua, joista alapiippu laukeaa ensin. Trapissa yläpiipun supistus on yleensä suurempi kuin alapiipun, koska yläpiipulla ammuttaessa ampumaetäisyys on suurempi. Käytettävät supistukset trapissa vaihtelevat jonkin verran ampujien välillä. Skeetissä ei supistuksia yleensä käytetä.

Kiekonheitin

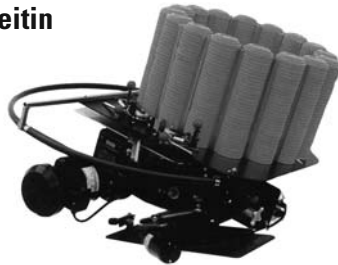

Skeet

Kilpailuohjelma: 125 kiekkoa miehet, 75 kiekkoa naiset

Skeet-rata

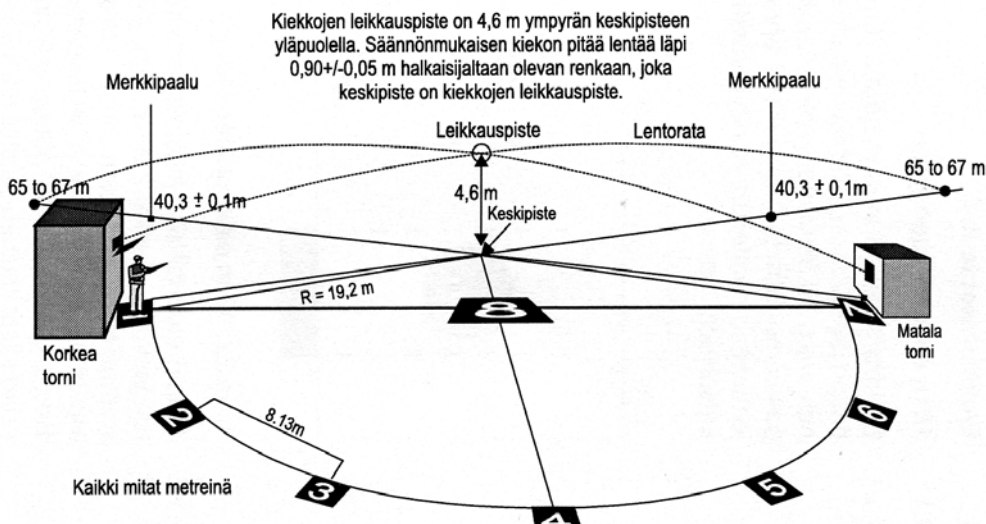

Patruuna: Kaliiperi on 12/70, jolloin hylsyn pituus on enintään 70 mm, haulipanos enintään 24 g ja pyöreiden haulien halkaisija on max. 2,5 mm. Patruunassa on 300–400 haulia. Trapissa haulit ovat hieman suurikokoisempia skeet-patruunoihin verrattuna.

Kiekot: Halkaisija on 110 mm, korkeus 25–28 mm, paino 100–110 g

Heittimet: Kiekot lähettää liikkeelle heittimen "lapa" ampujan pyynnön jälkeen. Jokaisen heiton jälkeen heitinpöytä kierähtää pykälän eteenpäin. Kiekkojen lähtönopeutta (lentopituutta), -kulmaa ja -korkeutta voidaan säätää sääntöjen vaatimalla tavalla. Jokaisessa lajissa on ns. "heittoskeemat", joiden mukaan heittimet säädetään.

Lajin erikoisvarusteita ovat ampumaliivi ja ampumalasit.

Rata käsittää kaksi kiekkojen heitintornia:

korkea A-torni ja matala B-torni. Ampumapaikkoja on kahdeksan joista seitsemän on sijoitettu 19,20 metrin säteelle piirretyyn puolimyrän kaarelle.

Paikka 8 sijaitsee kaaren jänteen keskipisteessä.

RIISTAMAALI



Olympiakivääri 60 Is miehet
Ampumamatka: 10 m

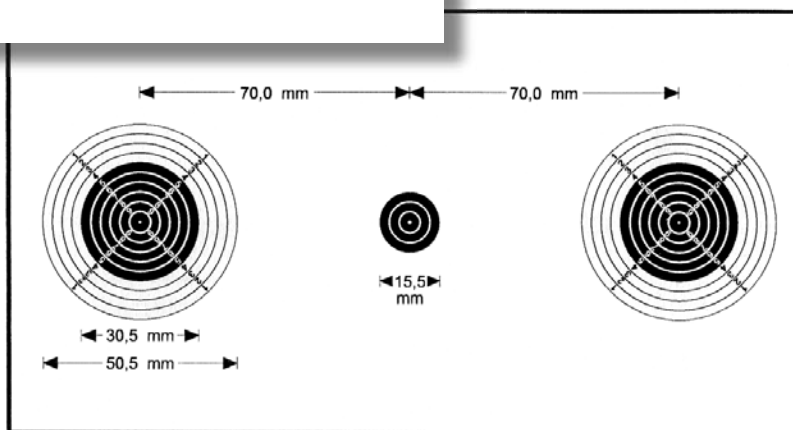

Olympiakivääri

Ase: CO₂-, puriste- tai paineilmatoiminen kivääri. Kaliiperi enintään 4,5 mm ja aseiden paino enintään 5,5 kg kiikarin kanssa. Liipaisuvastus rajoittamaton, kiikarin pituus max. 300 mm ja kiikarin suurennus enintään nelinkertainen.

Erikoisvarusteet: Ampujan takki, ampumakengät

Luodit: Vapaasti kaupan olevat lyijyluodit, max. kaliiperi .177 eli 4,5 mm.

Taulut: Kympin halkaisija 5,5 mm.

Ampuma-asento: Ampuminen tapahtuu pystystä ilman tukea.

Ampumaohjelma: 60 laukausta. Kilpailu on kaksiosainen. Ensin ammutaan 30 laukauksen "hitaat juoksut", jossa taulu liikkuu 2 m matkan viidessä sekunnissa. Seuraavana päivänä ammutaan ns. "nopeat juoksut", jolloin liikkuva taulu on ampuma-alueella näkyvissä vain 2,5 sekunnin ajan.

Finaali: Loppukilpailuun pääsee peruskilpailun kuusi parasta. Siinä ammutaan nopeilla juoksuilla (2,5 sekuntia) 10 yksittäistä laukausta. Lopputulos muodostuu peruskilpailun ja finaalin yhteistuloksesta. Finalistien mahdolliset tasatulokset ratkaistaan kahden laukauksen "sarjoina" (meno- ja paluujuoksu), kunnes ero syntyy.

Olympiakivääritaulu: Elektronisessa taulussa on näkyvissä teknisistä syistä kaksi tähtäyspistettä ja yksi taulutäplä.

Olympiakivääritaulu

PISTOOLILAJIT

Vapaapistooli (miehet)



Vapaapistooli (miehet)

Ampumamatka: 50 m

Ase: Aseena on pistooli. Kalliiperi korkeintaan .22. Aseen perä ei saa saada tukea kyynärvarresta eikä ranteesta. Laukaisuvastus on vapaavalintainen.

Ampumaohjelma: Kilpailussa ammutaan 60 kilpalaukausta 2 tunnin aikana.

Patruunat: Kalliiperi .22.

Taulut: Taulu on 10-renkainen pistoolitaulu, jossa kympin halkaisija on 50 mm.

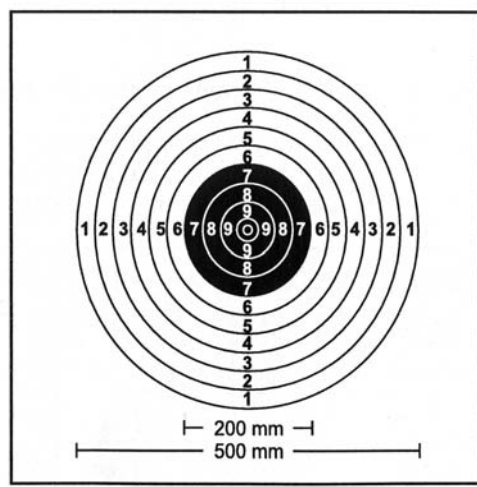

Finaali: Loppukilpailuun pääsee peruskilpailun kahdeksan parasta. Siinä ammutaan 10 yksittäistä laukausta. Lopputulos muodostuu peruskilpailun ja finaalin yhteistuloksesta. Finalistien sijoitukset ratkaistaan mahdollisten tasatulosten jälkeen yksittäisin lisälaukauksin kunnes ero syntyy.

Olympiapistooli (miehet)



Olympiapistooli (miehet)

Ampumamatka: 25 m

Ase: Aseena käytetään puoliautomaattipistoolia, jonka max. paino on 1,260 kg. Aseen on mahdollista 30x15x5 cm kokoiseen laatikkoon.

Patruunat: Patruunoina käytetään vähärekyylisiä .22 ns. lyhyitä patruunoita.

Taulut: Tauluryhmän muodostaa viisi taulua. Niiden keskipisteet ovat 75 cm päässä toisistaan. Tauluryhmän tulee kääntyä samanaikaisesti esiin ja pois (90 astetta). Yksittäinen taulu on 10-renkainen pistoolitaulu, jossa kympin halkaisija on 100 mm.

Ampumaohjelma: Kilpailu käsittää kaksi 30 laukauksen "puolikasta", jotka kv. kisoissa ammutaan peräkkäisinä päivinä. Kummassakin puolikkaassa ammutaan kaksi kahdeksan, kuuden ja neljän sekunnin sarjaa viiteen rinnakkaiseen tauluun, yksi laukaus kuhunkin.

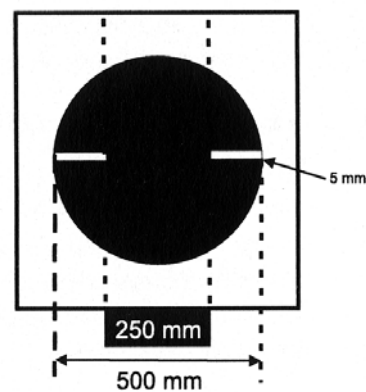

Finaali: Loppukilpailuun pääsee peruskilpailun kahdeksan parasta. Siinä ammutaan kaksi neljän sekunnin sarjaa. Lopputulos muodostuu peruskilpailun ja finaalin yhteistuloksesta. Finalistien sijoitukset ratkaistaan mahdollisten tasatulosten jälkeen yksittäisin lisälaukauksin kunnes ero syntyy.

Urheilupistooli (naiset)



Urheilupistooli (naiset)

Ampumamatka: 25 m

Ase: Ase on puoliautomaattipistooli tai revolveri, kaliiperi .22, liipaisun laukaisuvastus on vähintään 1 kg.

Patruunat: Ovat ns. pitkiä ja kaliiperia 22

Ampumaohjelma: Kilpailu on kaksiosainen. Ensin ammutaan 30 laukausta ns. kouluammuntaa (kuusi viiden laukauksen sarjaa). Kuhkan sarjaan on aikaa viisi minuuttia. Tauluna on sama pistoolitaulu kuin miesten vapaapistoolissa. Kympin halkaisija on 50 mm. Toisen osan nimi on kuvioammunta ja kv. kisoissa se suoritetaan useimmiten kouluosan jälkeisenä päivänä. Kuviossa ammutaan myös kuusi viiden laukauksen sarjaa. Tauluna on miesten olympiapistoolissakin käytetty taulu, jossa kympin halkaisija on 100 mm. Kuvio-osalla ammutaan viiden laukauksen sarjoja ja taulu on näkyvässä kolmen sekunnin ajan kutakin laukausta kohti ja sitten piilossa seitsemän sekuntia.

Finaali: Loppukilpailuun pääsee peruskilpailun kahdeksan parasta. Siinä ammutaan kaksi viiden laukauksen sarjaa kuvioammunnan tapaan. Lopputulos muodostuu peruskilpailun ja finaalin yhteistuloksesta. Finalistien mahdolliset tasatulokset ratkaistaan yksittäisin lisälaukauksin kunnes ero syntyy.

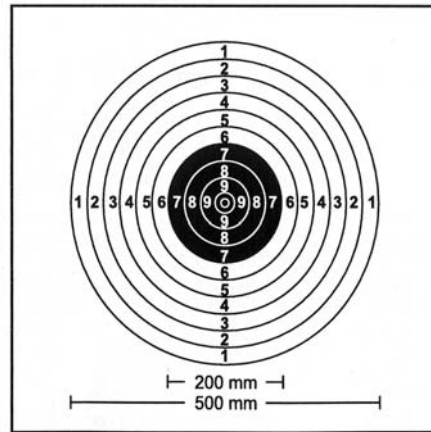

Koulutaulu

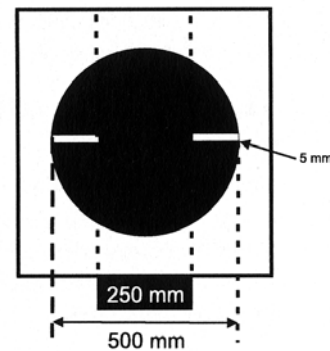

Kuviotaulu

Ilmapistooli (miehet ja naiset)



Ilmapistooli (miehet ja naiset)

Ampumamatka: 10 m

Ase: Jousi-, CO2- tai paineilmatoiminen pistooli. Kaliiperi on enintään 4,5 mm ja aseiden paino enintään 1,5 kg. Aseen tulee mahtua laatikkoon, jonka mitat ovat: pituus 42cm, leveys 20 cm ja syvyys 5 cm. Liipaisun tulee kestää väh. 500 g.

Luodit: Vapaasti kaupan olevat lyijyluodit, max. kaliiperi 4,5 mm. Taulut: Kympin halkaisija on 11,5 mm

Ampuma-asento: Ampuminen tapahtuu "vapaalta kädeltä" ja seisten ilman tukea.

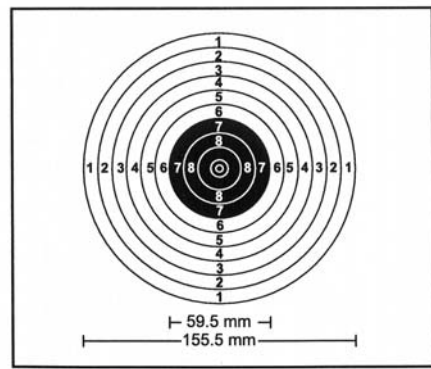

Ampumaohjelma: Miehet ampuvat 60 laukausta, ampuma-aika 1 h 45 min, naiset 40 laukausta, ampuma-aika 1 h 15 min.

Finaali: Loppukilpailuun pääsee peruskilpailun kahdeksan parasta. Siinä ammutaan 10 yksittäistä laukausta. Lopputulos muodostuu peruskilpailun ja finaalin yhteistuloksesta. Finalistien mahdolliset tasatulokset ratkaistaan yksittäisin lisälaukauksin kunnes ero syntyy.

Olympiajoukkueen henkilötietoja



Ohessa on koottuna olympiakisoihin lähtevien suomalaisten ampujien henkilötietoja sekä parhaita saavutuksia lähinnä viime vuosilta.

Juha Hirvi

s. 25.3.1960

Kotkan Ampumaseura, Kotka
Ammatti: Ampuja
Valmentaja: Mikko Mattila
Harrastukset: Golf, metsästys, musiikki, raviurheilu

Parhaat saavutukset Olympiakisat

- 2000 Sydney: 2) pienoiskivääriin 3x40 ls:n kilpailussa, tulos 1270,5 (1171+99,5)
- 2000 Sydney: 25) pienoiskivääri 60 ls makuu, tulos 592
- 2000 Sydney: 18) ilmakivääri, tulos 588
- 1996 Atlanta: 13. sija, pienoiskivääri 3x40 ls, tulos 1164
- 1996 Atlanta: 42) pienoiskivääri 60 ls makuu, tulos 589
- 1996 Atlanta: 15) ilmakivääri, tulos 589
- 1992 Barcelona: 4) pienoiskivääri 3x40 ls, tulos 1264,8 (1172+92,8)
- 1992 Barcelona: 6) pienoiskivääri 60 ls makuu, tulos 699,5 (597+102,5)
- 1992 Barcelona: 27) ilmakivääri, tulos 584
- 1988 Soul: 17) pienoiskivääri 3x40 ls, tulos 1167
- 1988 Soul: 2) pienoiskivääri 20 ls makuu, tulos 594
- 1988 Soul: 17) ilmakivääri, tulos 587

MM-kisat

- 1986 Suhl: 2) pien.kiv. polviasento, 8) pien.kiv. 3x40 ls, tulos 1252,4 (1168+84,4), 11) pien.kiv. 60 ls makuu, tulos 598
- 1990 Moskova: 6) pien.kiv. pystyasento, 10) pien.kiv. polviasento, tulos 388, 10) pien.kiv. 3x40 ls, tulos 1162, 18) pien.kiv. 60 ls makuu, tulos 592, 24) ilmakiv. tulos 585
- 1994 Barcelona: 8) pien.kiv. 3x40 ls, tulos 1261,4 (1167+94,4), 2) pien.kiv. 60 ls makuu, tulos 701,6 (598+103,6), 27) ilmakiv. tulos 588



Juha Hirvi, kiväärilaji

Hirvi osallistui ensi kertaa myös 300 m kiväärilajeihin. Hän sijoittui makuuasennosta neljänneksi (597) ja täysotellussa kahdeksanneksi (1150).

- 1998 Barcelona: 8) pien.kiv. 3x40 ls, tulos 1261,4 (1167+94,4), 2) pien.kiv. 60 ls makuu, tulos 701,6 (598+103,6), 27) ilmakiv. tulos 588.
- 2002 Lahti: 13) pien.kiv. 3x40 ls, tulos 1149, 48) ilmakiv. 588
- 2002 Hollola: 13) 300 m vapaakiv. 3x40 ls, tulos 1154, 32) 300 m vapaakiv. makuu 590

EM-kilpailut

- 1987 Lahti: (Hirven ensimmäiset EM-kilpailut); 2) pien.kiv. polviasento, tulos 394, 7) pien.kiv. 60 ls makuu, tulos 698,3 (599+99,3), 16) pien.kiv. 3x40 ls, 1163
- 1989 Zagreb: 4) pien.kiv. polviasento, tulos 387, 11) pien.kiv. 3x40 ls, tulos 1155, 8) pien.kiv. 60 ls makuu, tulos 696,1 (594+102,1)
- 1991 Bologna: 13) pien.kiv. 3x40 ls, tulos 1152
- 1993 Brno: 14) pien.kiv. 3x40 ls, tulos 1160, 45) pien.kiv. 60 ls makuu, tulos 588, 19) sija, ilmakivääri, tulos 587
- 1995 Zürich: 13) pien.kiv. 3x40 ls, tulos 1161, 6) pien.kiv. 60 ls makuu, tulos 589
- 1997 Valkeala: 5) pien.kiv. 3x40 ls, tulos 1266,4 (1170+96,4), 19) pien.kiv. 60 ls makuu, tulos 593
- 1999 Bordeaux: 6) pien.kiv. 3x40 ls, tulos 1262,3 (1165+97,3), 3) pien.kiv. 60 ls makuu, tulos 700,7 (599+101,7)
- 1999 St-Jean de Marsacq: 300 m vapaakiv. 3x40 ls, 5) 1163, 2) 300 m vapaakiv. 60 ls makuu, tulos 598, 11) 300 m vakiokiv. 3x20 ls, tulos 576
- 2001 Zagreb: 5. sija, pien.kiv. 3x40 ls, tulos 1263,7 (1168+95,7), 33) pien.kiv. 60 ls makuu, tulos 591, 1) 300 m vapaakiv. 3x40 ls,

- tulos 1170, 15) 300 m vapaakiv. 60 ls makuu, tulos 595
- 2003 Pisen: 19) pien.kiv. 3x40 ls, tulos 1162, 50) pien.kiv. 60 ls makuu, tulos 591, 4) 300 m vapaakiv. 3x40 ls, tulos 1170, 19) 300 m vapaakiv. 60 ls makuu, tulos 594

Maailmancupit ja MC-finaalit

Hirvi on osallistunut maailmancupeihin vuodesta 1987 alkaen. Hän on voittanut cupin kolmesti; Suhlissa 1988, Los Angelesissa vuonna 1993 ja Shanghaissa vuona-na 2002. Cup-kilpailujen finaaleihin hän on yltänyt monesti. Useimmiten lajina on ollut 3x40 ls, mutta myös makuulta. Ilmakiväärillä hän oli Suhlissa vuonna 1989 kolmas ja samoin Münchenissä vuosina 1989 ja 1990. Hirvi on yltänyt useita kertoja maailmancupin syksyiseen finaaliin ja saavuttanut sielläkin palkintosijoja.

300 m Eurooppa-cup

300 m kiväärilajeissa on järjestetty Eurooppa-cupin kilpailuita pian kymmenen vuoden ajan. Hirvi on osallistunut niihin menestyksekkäästi useita kertoja.

Muuta

Juha Hirvi on hankkinut vuoden 1988 olympiakisat mukaan lukien kaikki mies-ten kiväärilajien Suomen olympiapaikat. Sydneyn kisoihin hän saavutti kaksi paikkaa ja toinen niistä vaihdettiin olympiakiväärilajiin. Sen myötä Pasi Wedman kilpaili Sydneyssä sijoittuen hienosti neljänneksi. Hirvi on saanut opetusministeriön myöntämää urheilijan apurahaa monen vuoden aikana, mm. vuodelle 2004. Kotkalainen on huolehtinut peruskunnostaan mm. golfaten. Hän on kolmen vuoden aikana pudottanut ta-soituksensa 24:een.



Maarit Lepomäki, skeet

Maarit Lepomäki

s. 15.12.1956

Satakunnan Ampujat, Pori
Laji: Naisten skeet

Valmentaja: Lauri Siltavirta
Ammatti: Tuotannon suunnittelija
Outokumpu-Poricopper OY:ssä
Harrastukset: Monipuolinen liikunta, kunnalliset luottamus-tehtävät.

Parhaat saavutukset Olympiakisat

- 2000 Sydney: sija 11:s, tulos 68
- 2003 Latsia: sija 15:s
- Hollola 2002: sija 26:s

EM-kisat

- 2004 Nikosia: 21:s sija, tulos 62, mestari vuosina 1995, 1998 ja 2000, kuudes Lonatossa vuonna 2002, toinen Lissabonissa vuonna 1994 (Lepomäen ensimmäinen arvokisamenestys).

Maailmancupit ja MC-finaalit

- 2004 Sydney: sija 1:s, tulos 96 (73+23),
- 2004 Ateena: sija 17:s, tulos 58
- 2003 Granada: 4:s sija, tulos 94 (73+21)
- 2002 Lonato: sija 4:s, tulos 89 (68+21), MCF
- 2003 Rooma: sija 11:s, tulos 64
- 2002 Suhl: sija 1:s, tulos 90 (65+25)

Muuta

Hankki olympiapaikat Suomelle vuosina 1999 (Sydneyyn) ja 2002 (Ateenaan). Lepomäki saa vuonna 2004 opetusministeriön urheilijan apurahaa (puolikas). Suomen mestaruuksia 11.

Marjo Yli-Kiikka

s. 16.6.1978
Isonkyrön Metsästys- ja
Ampumaseura, Isokyrö
Valmentaja: Kimmo Yli-Jaskari
Ammatti: Valmistuu vuonna 2005
agronomiksi.
Harrastukset: Liikunta,
lukeminen, käsityöt.

Parhaat saavutukset: Olympiakisat

Ei osallistunut aiemmin.

MM-kisat

- 2002 Lahti: 13) tulos 395
- EM-kisat
- 2004 Győr: 9) tulos 396
- Maailmancupit ja
cupfinaalit
- 2004 Bangkok: 5) tulos 500,1
(397+103,1)
- 2004 Ateena: 47) tulos 391
- 2003 München: 35) tulos 394
- 2002 Shanghai: 14) tulos 394.

Muuta

Edustustehtävissä vuodesta
1993 alkaen.



Marjo Yli-Kiikka, kiväärilaji

Marko Kemppainen

s. 13.7.1976
Suomussalmen Urheiluumpujat,
Suomussalmi
Valmentaja: Lauri Siltavirta
Ammatti: Vartija
Harrastukset: Metsästys,
kalastus, lentopallo ja ravit.

Parhaat saavutukset Olympiakisat

ei osallistunut aikaisemmin

MM-kisat

- 2001 Kairo: sija 3:s, tulos 147
(122+25)

EM-kilpailut

- 2004 Nikosia: sija 6:s, tulos 144
(121+23)
- 2003 Brno: sija 24:s, tulos 119
- 2002 Lonato: sija 29:s, tulos 117

Maailmancupit ja MC-finaalit

- MC 2004 Kairo: 4), tulos 146
(123+23)
- 2004 Ateena: 9) tulos 121
- 2004 Sydney: 15) tulos 120
- 2003 Granada: 17) tulos 121
- 2003 New Delhi: 17) tulos 120
- 2002 Sydney: 5) tulos 146
(123+23)
- 2002 Santo Domingo: 3) tulos
147 (122+25)
- 1995 Hollola: 3) tulos 146
(123+23) MCF:ssä hän oli seit-
semäs vuonna 1995.



Marko Kemppainen, skeet

Petri Nummela

s. 17.6.1971
Laji: Miesten trap
Seura: Lahden Ampumaseura,
Hollola

Valmentaja: Matti Nummela
Ammatti: Putkialan yrittäjä.
Parhaat saavutukset
Olympiakisat

ei osallistunut aikaisemmin

MM-kisat

- 2002 Hälvälä: 7) tulos 119

EM-kisat

- Nikosia 2004: 31, tulos 115

Maailmancupit ja cupfinaalit

- MC 2004 Sydney: sija 3:s,
tulos 139 (118+21)
- MC 2004 Ateena: sija 28:s,
tulos 109,
- MC 2003 New Delhi: sija 5:s,
tulos 139 (18+21).

Muuta

Nummelaloittiammaharrastuk-
sen vuonna 1988 ja vuonna 1990
alkoi hänen kv. uransa. Hälvälässä
vuonna 2002 järjestetyt MM-ki-
sat antoivat uutta kipinää. Siellä
hänen saavuttamansa seitsemäs
sija innosti jatkamaan kohti olym-
piakisoja.



Petri Nummela, trap



Joonas Olkkonen,
kaksoistrap

Joonas Olkkonen

s. 19.2.1976
Lahden Ampumaseura, Kärkölä
Valmentaja: Kari Olin
Ammatti: agrologi,
työskentelee kotitilallaan
Harrastukset: Metsästys

Parhaat saavutukset Olympiakisat

ei osallistunut aikaisemmin

MM-kisat

- 2003 Nikosia: sija 19:s, tulos 134
- Hollola 2002: sija 3:s, tulos 187
(140+47)

EM-kisat

- 2004 Nikosia: 13:s, tulos 129
- 2003 Brno: sija 9:s, tulos 134,
- 2002 Lonato: sija 11. tulos 131

Maailmancupit ja cupfinaalit

- 2004 Kairo: sija 9:s, tulos 127
- 2004 Sydney: sija 4:s, tulos 174
(132+42)
- 2004 Ateena: sija 12:s, tulos 129,
- 2003 Granada: sija 5:s, tulos 177
(138+39)
- 2002 Suhl: sija 10:s, tulos 134
- MCF 2003 Rooma: sija 12:s,
tulos 129
- 2002 Lonato: sija 6:s, tulos 183

Muuta

Olkkonen hankki olympiapaikan
Suomelle Hälvälässä järjeste-
tyissä MM-kisoissa vuonna
2002 kolmannella sijallaan.

Kare Norvapalo
päävalmentaja,
joukkueenjohtaja

Pirjo Peltola
kiväärivalmentaja
Bror Nyström
haulikkovalmentaja

JOUKKUEEN JOHTO

117 suomalaisampujaa ollut olympiakisoissa

Kaikkiaan 117 suomalaista ampujaa on osallistunut kesäkisoihin. Heistä kuusi on naisia ja 111 miehiä. Tilastossa huomioidaan jo tämän vuodet kisat.

- Voitto V. Kolho 1908, 1912, 1920, 1924
- Frans Nässling 1908,
- Huvi Tuiskunen 1908, 1912
- Heikki Huttunen 1908, 1912, 1924
- Lauri Kolho 1908, 1912
- Emil Nässling 1908
- Gustav Nyman 1908, 1912
- Karl Reilin 1908, 1912
- Heikki Hallamaa 1908
- Robert Huber 1908, 1912, 1924
- Axel Londen 1908, 1912
- Karl. Fazer 1908, 1912
- Vilho Vauhkonen 1912, 1920
- Emil Holm 1912
- Jalo U. Autonen 1912, 1924
- Nestor Toivonen 1912, 1920
- Gustaf Adolf Schnitt 1912
- Emil Collan 1912
- Edvard Bacher 1912
- Emil Fabritius 1912
- Ernst Rosenqvist 1912
- Iivo Väänänen 1912
- Kalle Lappalainen 1920
- Veli Nieminen 1908, 1920, 1924
- Magnus Wegelius 1908, 1920, 1924
- Yrjö Kolho 1920
- Robert Tikkanen 1920, 1924
- A. J. Valkama 1924
- Johannes Theslöf 1924
- Lennart Hannelius 1924
- Uno Sarlin 1924
- Martti Liuttula 1924
- Konni Huber 1924, 1952
- Werner Ekman 1924
- Georg Nordblad 1924

- Bruno Frietsch 1936
- Olavi Elo 1936, 1948
- Viljo Leskinen 1936
- Tapio Vartiovaara 1936
- Aatto Nuora 1936
- Jaakko Rintanen 1936, 1948
- Vilho Elo 1936
- Sulo Cederström 1936
- Pauli Janhonen 1948, 1952, 1960
- Kullervo Leskinen 1948, 1952
- Albert Ravila 1948
- Veijo Kaakinen 1948
- Onni Hynninen 1948
- Eino Saarnikko 1948
- Klaus Lahti 1948 1952
- Väinö Skarp 1948
- Leonard Ravilo 1948
- Väinö Heusala 1948
- Vilho Ylönen 1952, 1956, 1960, 1964
- Oiva Tylli 1952
- Pentti Linnosvuo 1952, 1956, 1960, 1964, 1968
- Veli-Jussi Hölsö 1952
- Tauno V. Mäki 1952
- Yrjö Miettinen 1952
- Sven-Erik Rosenlew 1952
- Jorma Taitto 1956
- Kalle Sievänen 1956, 1960, 1964
- Esa Kervinen 1960, 1964, 1972

Tokion ylpeät ja onnelliset sankarit, Pentti Linnosvuo ja Väinö Markkanen mitalijuhlassaan.



- Jussi Nordqvist 1960
- Kaarlo Pekkala 1960
- Antti Rissanen 1964
- Antti Koskinen 1964
- Väinö Markkanen 1964
- Immo Huhtinen 1964, 1968, 1972
- Juhani Laakso 1968
- Osmo Ala-Honkola 1968
- Simo Morri 1968, 1972
- Jaakko Minkkinen 1968, 1972, 1976
- Matti Patteri 1968
- Seppo Saarenpää 1968, 1980
- Tuukka Mäkelä 1968
- Jaakko Asikainen 1972
- Seppo Irjala 1972
- Seppo Mäkinen 1972
- Pekka Suomela 1972
- Paavo Mikkonen 1972
- Ari Westergård 1972, 1976, 1980
- Jouko Hietalahti 1976
- Markus Remes 1976
- Timo Hagman 1980
- Jyrki Lehtonen 1980
- Olavi Heikkinen 1980
- Seppo Rannikko 1980

- Mauri Röppänen 1980, 1984
- Mikko Mattila 1984
- Paavo Palokangas 1980, 1984
- Rauno Bies 1984
- Jorma Lievonen 1980, 1984
- Timo Nieminen 1984, 1988
- Matti Nummela 1984, 1988, 1992
- Bror Nyström 1984
- Juha Mäkelä 1984
- Juha Hirvi 1988, 1992 1996 2000, 2004
- Kurt Thune 1988
- Tapio Säynevirta 1988
- Sakari Paasonen 1988, 1992
- Jouni Vainio 1988
- Jari Pälve 1992
- Timo Näveri 1992
- Petri Eteläniemi 1992, 1996
- Jorma Korhonen 1992
- Krister Holmberg 1996

- Raimo Kauppila 1996, 2000
- Pasi Wedman 2000
- Timo Laitinen 2000
- Marko Kempainen 2004
- Petri Nummela 2004
- Joonas Olkkonen 2004
- Huom!
- Veli Nieminen ja Magnus Wegelius 1908 osallistuivat joukkuevoimisteluun, jossa Suomi saavutti pronssimitalin.
- Naiset
- Sirpa Ylönen 1984, 1988
- Pirjo Peltola 1988, 1992
- Satu Pusila 1996, 2000
- Riitta-Mari Murtoniemi 1996
- Maarit Lepomäki 2000, 2004
- Pia Julin 2000
- Marjo Yli-Kiikka 2004

Ateenan olympiakisojen ampumaohjelma 2004

Lauantai 14.8.

- 09.00-10.15 10m ilmakivääri naiset, karsinta (Marjo Yli-Kiikka)
09.00-14.00 Trap 75 kiekkoa miehet, karsinta (Petri Nummela)
11.00-11.40 Finaali, 10m ilmakivääri naiset (Marjo Yli-Kiikka?)
11.55-12.10 Palkintojen jako, 10m ilmakivääri naiset
12.00-13.45 10m ilmapistooli, miehet, karsinta
14.45-15.25 Finaali, 10m ilmapistooli miehet
15.40-15.55 Palkintojen jako, miehet 10m ilmapistooli

Sunnuntai 15.8.

- 09.00-10.15 10m ilmapistooli, naiset karsinta
09.00-12.30 Trap 50 kiekkoa, miehet, karsinta (Petri Nummela)
11.30-12.10 Finaali, 10m ilmapistooli naiset
12.25-12.40 Palkintojen jako, 10m ilmapistooli naiset
13.30-14.15 Finaali, trap miehet (Petri Nummela?)
14.30-14.45 Palkintojen jako, trap miehet

Maanantai 16.8.

- 09.00-12.00 Trap, naiset, karsinta
12.00-13.45 10m ilmakivääri, miehet, karsinta (Juha Hirvi)
13.00-13.45 Finaali, trap naiset
14.00-14.15 Palkintojen jako, trap naiset
15.00-15.40 Finaali, 10m ilmakivääri miehet (Juha Hirvi?)
15.55-16.10 Palkintojen jako, 10m ilmakivääri miehet

Tiistai 17.8.

- 09.00-11.00 50m pistooli, miehet, karsinta
09.00-13.30 Kaksoistrap, miehet, karsinta (Joonas Olkkonen)
12.15-12.55 Finaali, 50m pistooli miehet
13.10-13.25 Palkintojen jako, 50m pistooli miehet
14.30-15.15 Finaali, kaksoistrap miehet (Joonas Olkkonen?)
15.30-15.45 Palkintojen jako, kaksoistrap miehet

Keskiviikko 18.8.

- 09.00-12.00 Kaksoistrap, naiset, karsinta
09.00-14.00 25m pistooli, naiset, karsinta
10.00-14.00 10m olympiakivääri, miehet, karsinta
13.00-13.45 Finaali, kaksoistrap naiset
14.00-14.15 Palkintojen jako, kaksoistrap naiset
15.15-15.55 Finaali, 25m pistooli naiset
16.10-16.25 Palkintojen jako, 25m pistooli naiset

Torstai 19.8.

- 09.00-11.30 10m olympiakivääri, miehet, karsinta
10.00-13.30 Skeet, naiset, karsinta (Maarit Lepomäki)
12.30-13.10 Finaali, 10m olympiakivääri miehet
13.25-13.40 Palkintojen jako, 10m olympiakivääri miehet
14.30-15.15 Finaali, skeet naiset (Maarit Lepomäki?)
15.30-15.45 Palkintojen jako, skeet naiset

Perjantai 20.8.

- 09.00-11.15 50m kivääri 3x20, naiset, karsinta
(Marjo Yli-Kiikka)
12.00-13.15 50m kivääri makuu, miehet, karsinta (Juha Hirvi)
12.30-13.10 Finaali, 50m kivääri 3x20 naiset (Marjo Yli-Kiikka?)
13.25-13.40 Palkintojen jako, 50m kivääri 3x20 naiset
14.30-15.10 Finaali, 50m kivääri makuu miehet (Juha Hirvi?)
15.25-15.40 Palkintojen jako, 50m kivääri makuu miehet

Lauantai 21.8.

- 09.00-13.30 25m olympiapistooli, miehet, karsinta
10.00-15.00 Skeet 75 kiekkoa, miehet, karsinta
(Marko Kemppainen)
14.30-14.55 Finaali, 25m olympiapistooli miehet
15.10-15.25 Palkintojen jako, 25m olympiapistooli miehet

Sunnuntai 22.8.

- 09.00-12.20 50m kivääri 3x40, miehet, karsinta (Juha Hirvi)
11.00-14.30 Skeet 50 kiekkoa, miehet, karsinta
(Marko Kemppainen)
13.30-14.10 Finaali, 50m kivääri 3x40 miehet (Juha Hirvi?)
14.25-14.40 Palkintojen jako, 50m kivääri 3x40 miehet
15.30-16.15 Finaali, skeet, miehet (Marko Kemppainen?)
16.30-16.45 Palkintojen jako, skeet, miehet